

BRUKERMANUAL FOR NORDIC 400 MT

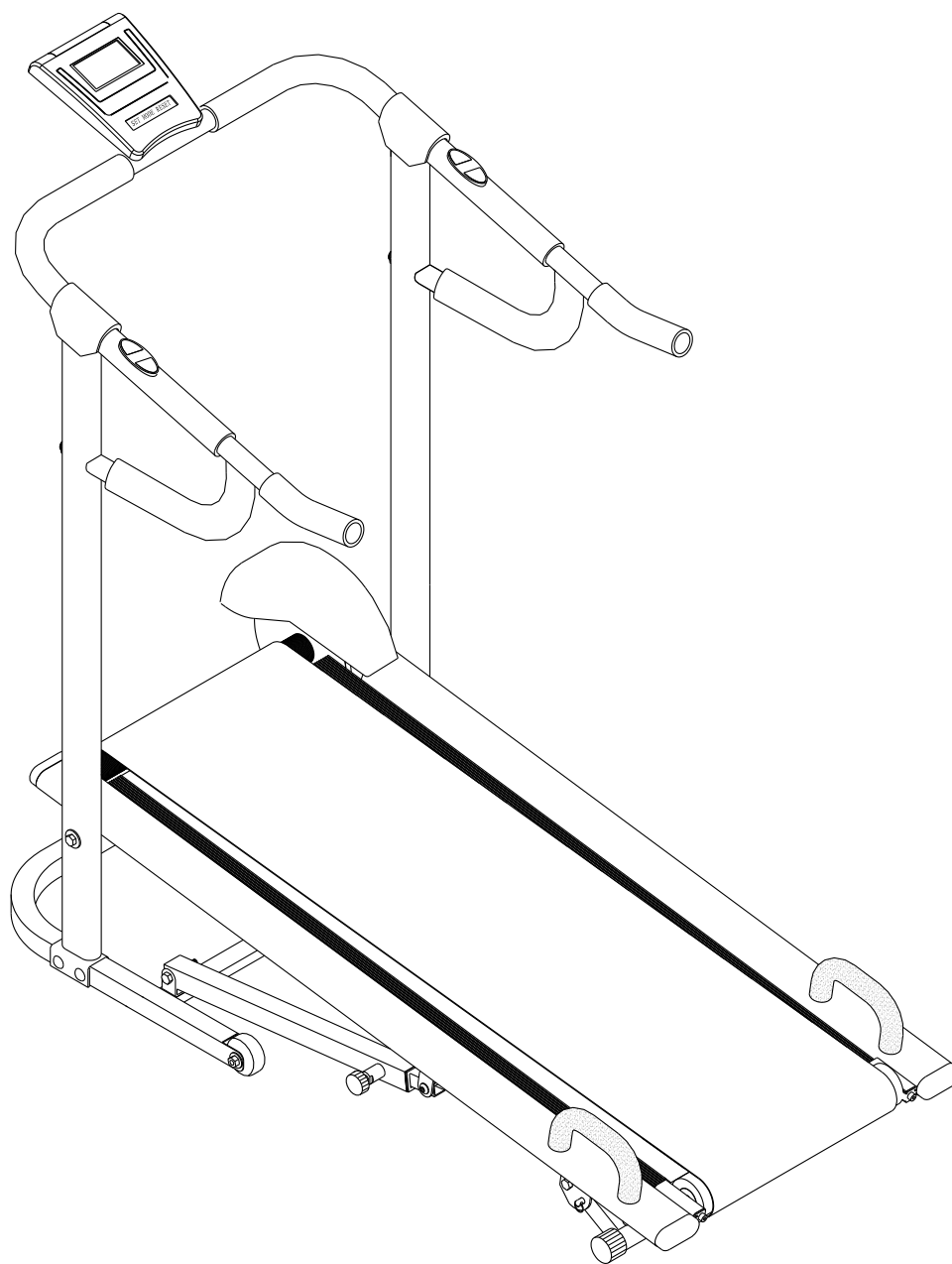

VIKTIGE FORHOLDSREGLER

ADVARSEL:

Før du påbegynner et treningsprogram, bør du snakke med legen din. Dette er spesielt viktig dersom du er over 35 år gammel eller har kjente helseproblemer. Ikke skru på apparatet før det er ferdig montert.

1. Sjekk at alle skruer og bolter sitter som de skal
2. Plasser apparatet på et jevnt underlag. Ikke plasser det på tykke tepper da dette kan ha negative konsekvenser for ventilasjonssystemet. Ikke plasser apparatet nær vann eller utendørs.
3. Ikke vær mer enn 1 person på tredemølla om gangen.
4. Ikle deg passende treningstøy når du skal benytte deg av apparatet. Ikke kle deg i løstsittende tøy da dette kan vikle seg inn i apparatets bevegelige deler. Bruk alltid rene joggesko.
5. Barn under 12 år og kjæledyr bør ikke ha tilgang til apparatet.
6. Vent med å trene til det har gått minst 40 minutter siden forrige måltid.
7. Apparatet er utviklet for voksne. Barn bør ikke benytte seg av apparatet uten tilsyn.
8. Før du har gjort deg kjent med tredemøllen, bør du holde tak i håndtakene mens du går eller løper på den.
9. Ikke før objekter inn i eventuelle åpninger i produktet.

MONTERINGSANVISNING

STEG 1

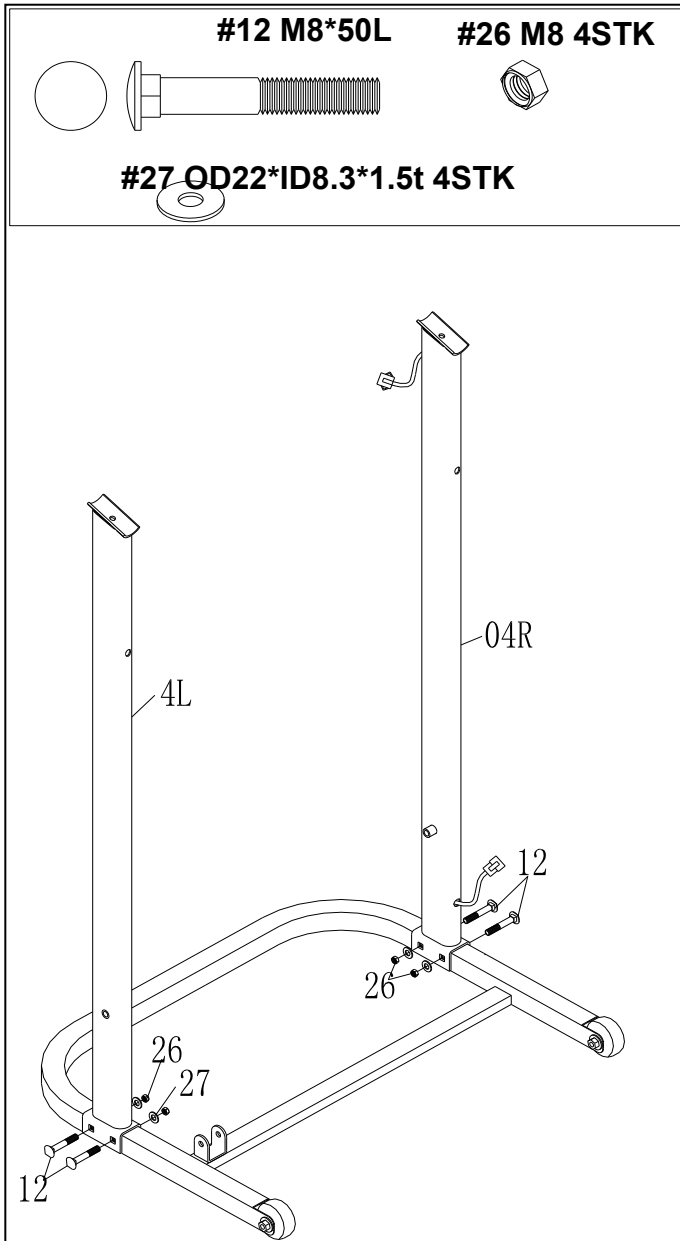

STEG 2

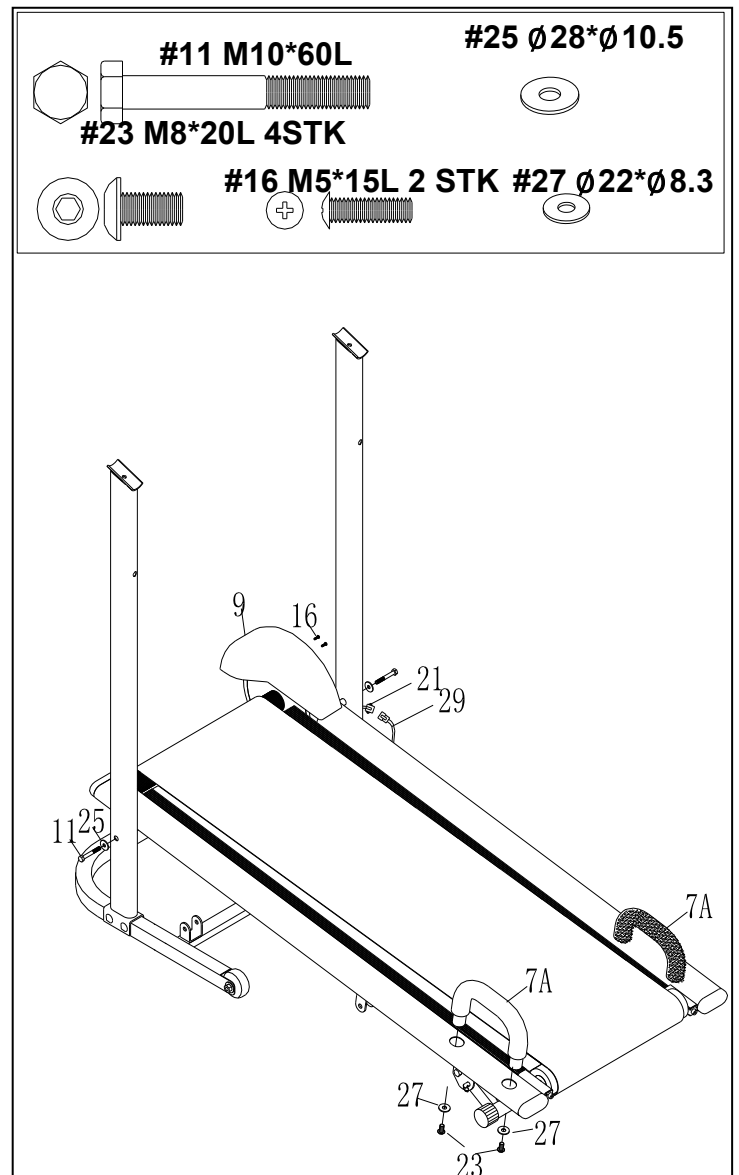

STEG 3

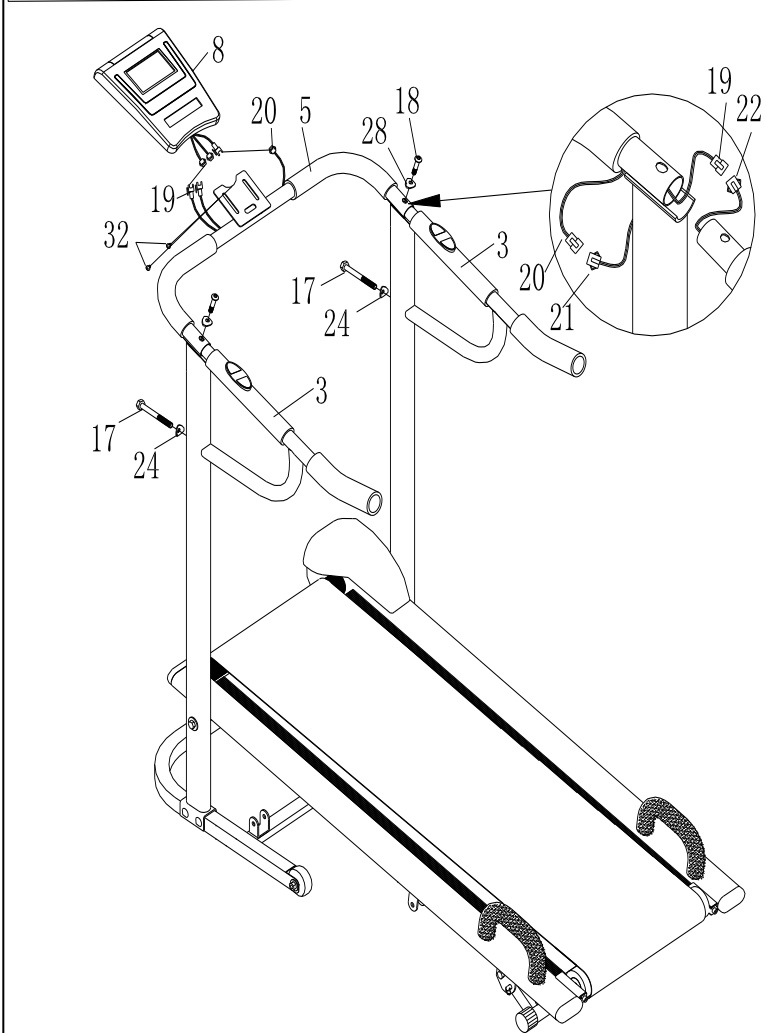
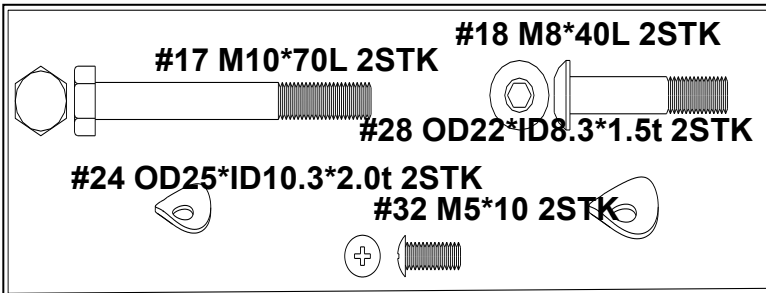

STEG 4

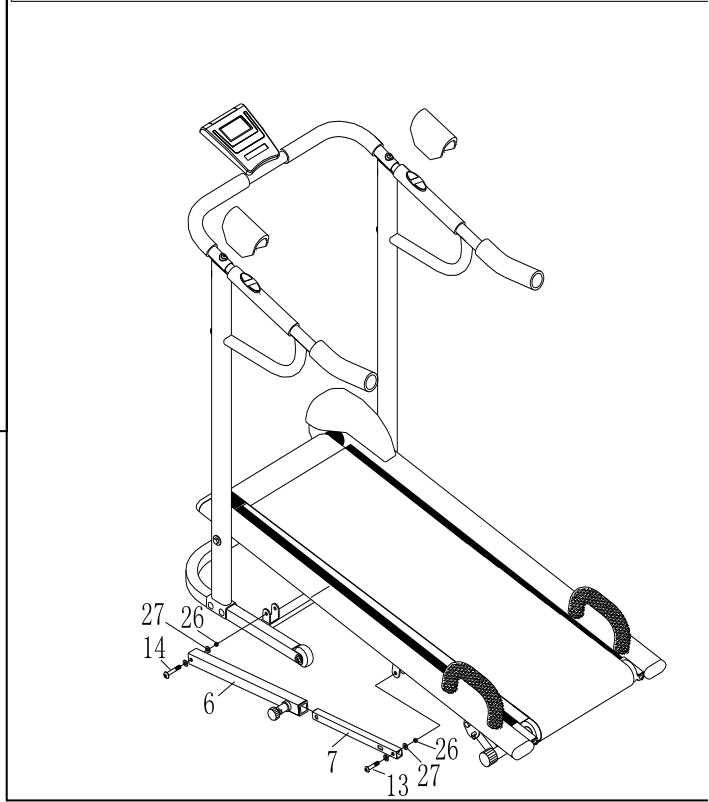
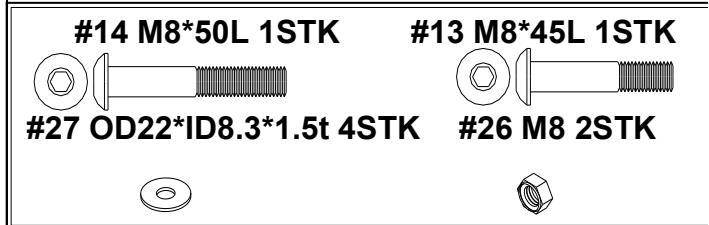

DELETEDING

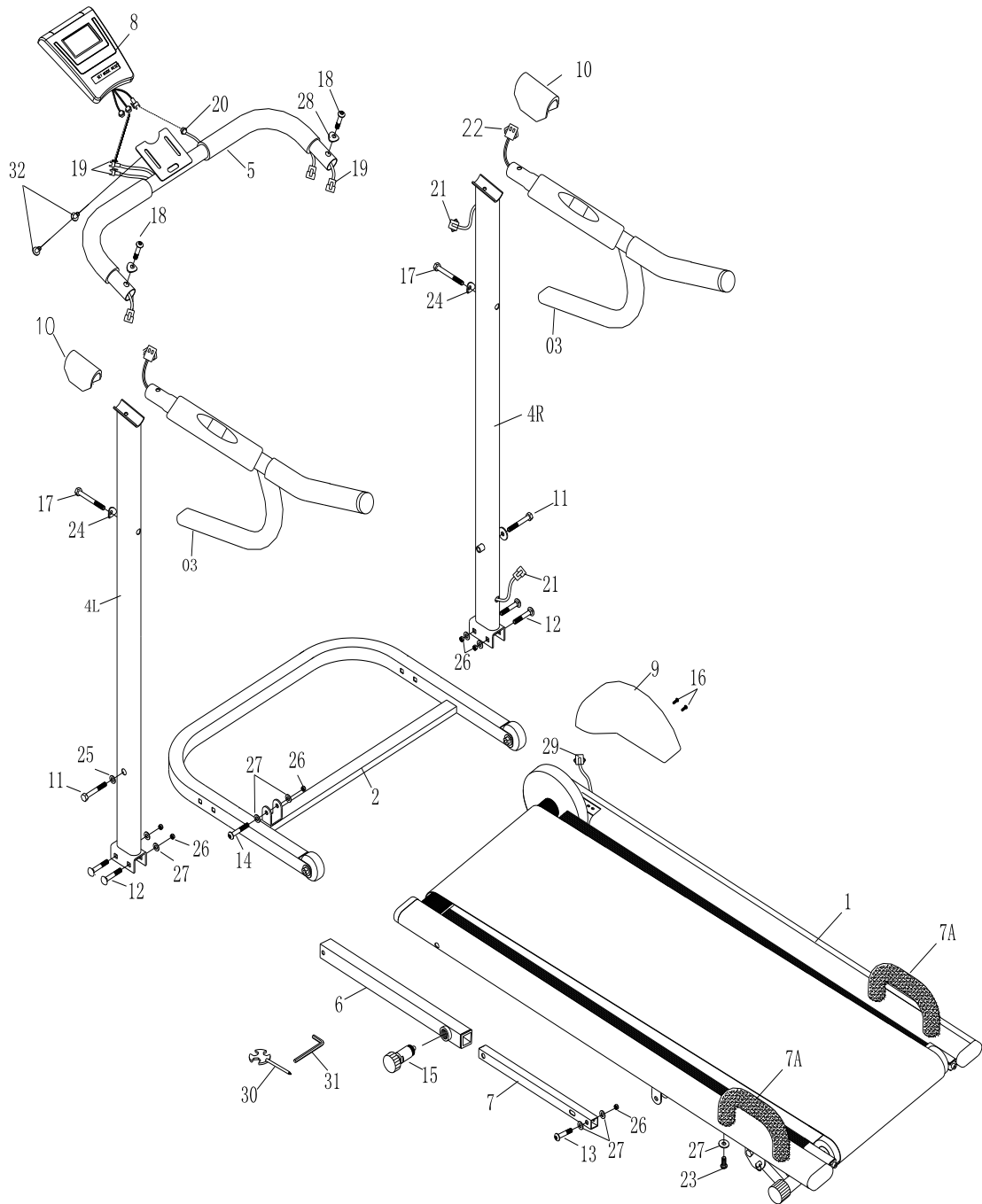

FOLDING

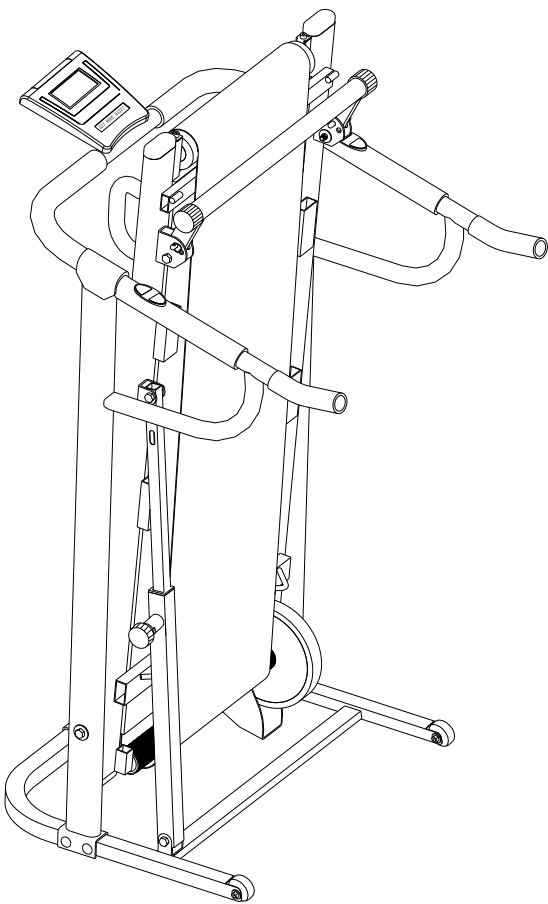
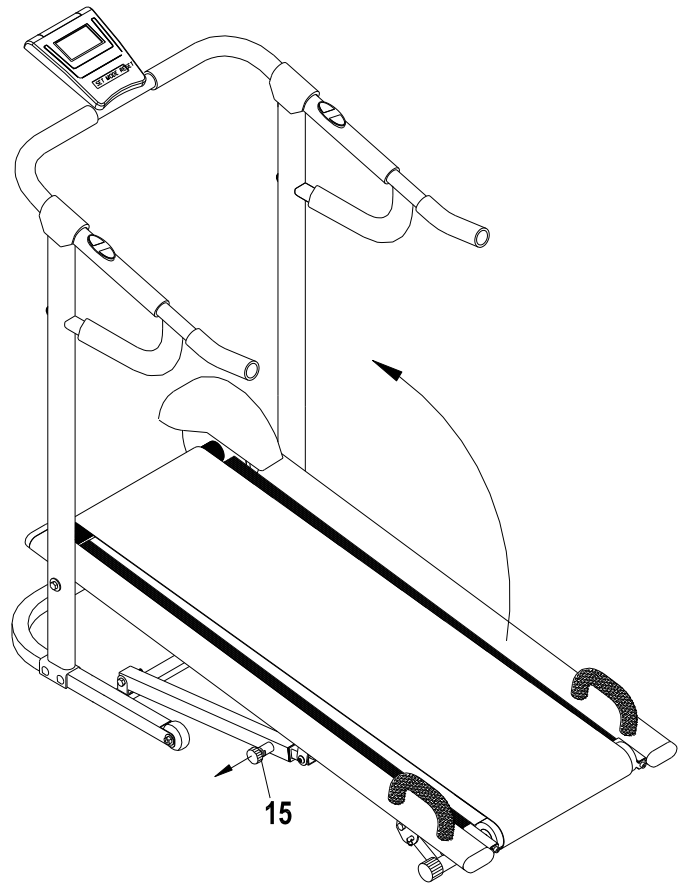
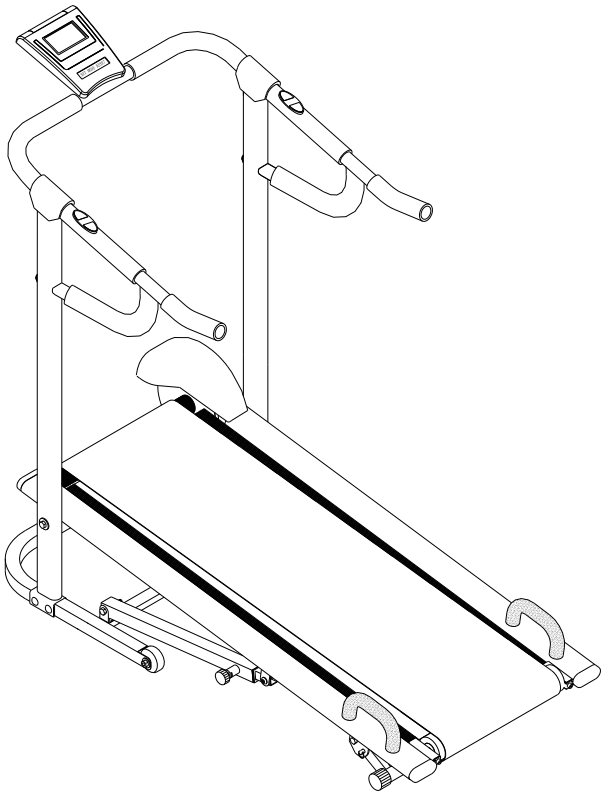

JUSTERBAR PÅ 3 NIVÅER

Vinkelen kan justeres innenfor 3 ulike nivåer.
Velg det nivået som føles best for din trening.

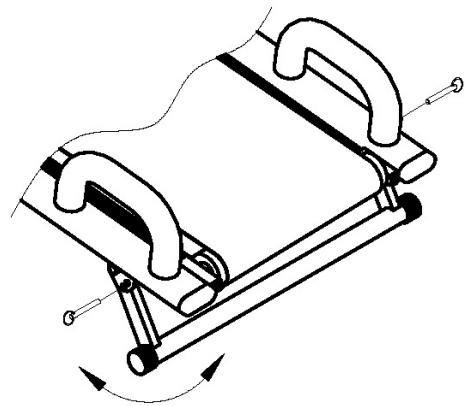

JUSTERING AV LØPEBÅND

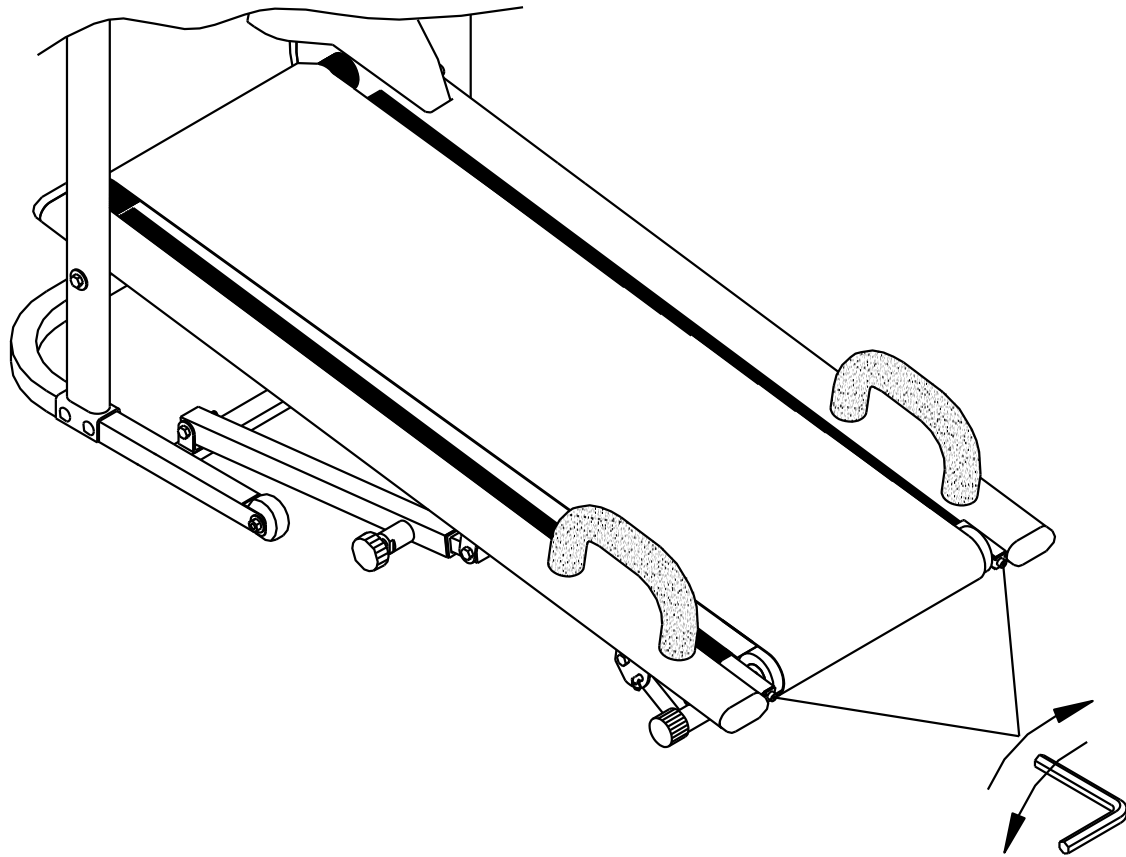

Hvis løpebåndet er ute av stilling vil maskinen bråke noe. Hvis beltet ikke er i midtstilling, det vil si for stramt eller for løst kan man fikse dette med verktøyet.

1. Når beltet beveger seg mot høyre side, vennligst dreii høyre side med den sekskantede skruen med klokken 1 eller 2 sirkler, og dreii deretter tilbake litt.
2. Når beltet beveger seg mot venstre side, vennligst dreii venstre side med den sekskantede skruen med klokken 1 eller 2 sirkler, og dreii deretter tilbake litt.
3. Når beltet er for stramt, vennligst dreii venstre og høyre side med den sekskantede skruen mot klokken, dreii deretter tilbake litt.
4. Når beltet er for løst, kan du rotere venstre og høyre side med den sekskantede skruen med klokken, dreii deretter tilbake litt.

DELELISTE

NR	BESKRIVELSE	ANT	NR	BESKRIVELSE	ANT
1	Hovedramme	1	20	Sensorledning 1	1
2	Fremre bannramme	1	21	Sensorledning 2	1
3	Håndtak	2	22	Håndpuls	2
4	Venstre stolpe(V)	1	23	Skrue M8*20L	4
5	Høyre stolpe (H)	1	24	Skive OD25*ID10.3	2
6	Foldingstag	1	25	Skive OD28*ID10.3	2
7	Løftestolpe	2	26	Mutter M8	6
8	Computer	1	27	Skive OD22*ID8.3	10
9	Hjuldeksel	1	28	Skive	2
10	Deksel	1	29	Sensor	1
11	Hexskruer M10*60L	2	30	Skiftenøkkel S13-15-17	1
12	Bolt M8*50L	4	31	Umbrakonøkkel S5	1
13	Skrue M8*45l	1	32	Skrue M5*10L	2
14	Skrue M8*50L	1			
15	Låsepinne	1			
16	Skrue M5*15L	2			
17	Skrue M10*70L	2			
18	Skrue M8*40L	2			
19	Håndpulssensor	2			

#17 Skrue M10*70L 2 stk

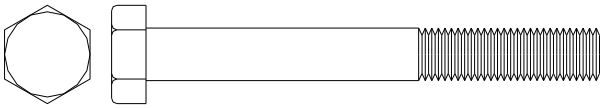

#12 Bolt M8*50L 4 stk

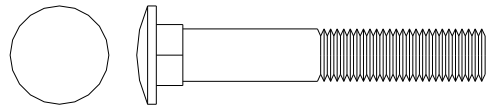

#11 Hexskrue M10*60L 2
stk

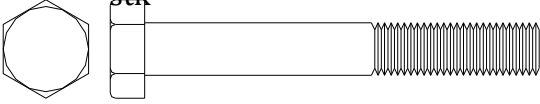

#14 Skrue M8*50L 1 stk



#13 Skrue M8*45L 1 stk

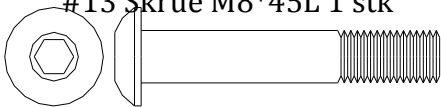

#18 Skrue M8*40L 2 stk

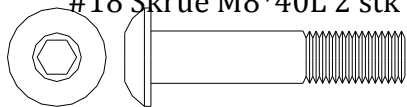

#16 Skrue M5*15L 2 stk

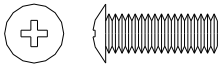

#23 Skrue M8*20L 4 stk

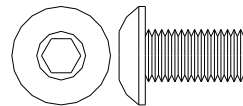

#25 Skive OD28*ID10.3 2
stk

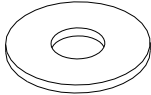

#27 Skive OD22*ID8.3 12
stk

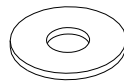

#24 Skive OD25*ID10.3 2
stk

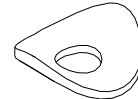

#28 Skive OD22*ID8.3 2 stk #26 Mutter M8 6 stk

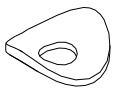

#30 Skiftenøkkkel S13-15-17
1 stk

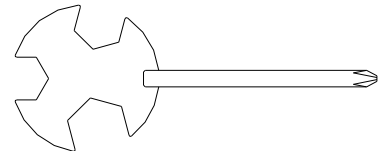

#31 Umbracnøkkkel S5 1
stk



#32 Skrue M5*10 2 stk

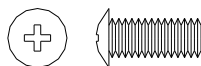

VIKTIG VEDRØRENDE SERVICE

Om det skulle oppstå andre problemer av noe slag, ber vi dere kontakte NF:s servicesenter. Her sitter det konsulenter med spesiell kompetanse til å hjelpe deg med spørsmål rundt produktet, montering eller feil og mangler. Du kan også kikke på hjemmesiden www.mylnasport.no. Her vil det ligge mye informasjon rundt produktene.

**VI ØNSKER AT DU SKAL KONTAKTE OSS FØR DU
EVENTUELT GÅR TILBAKE TIL BUTIKKEN MED
PRODUKTET:**

Kundeservice: 32 27 27 27

Når du kontakter oss bør du ha denne brukerveiledningen, samt den originale brukerveiledningen ("USER'S MANUAL")

BESTILLING AV RESERVEDELER:

Kontakt eller skriv til

Kundeservice: 32 27 27 27

Mail: service@mylnasport.no

Når du bestiller reservedeler er det viktig at du tar med følgende informasjon:

- Modellnummeret
- Navnet på produktet.
- Serienummeret på produktet.
- Key nummeret på reservedelene (finnes i Brukerveiledningen).
- Beskrivelse av delen du trenger, se på Exploded Drawing i brukermanualen.